



Руководство по установке, обслуживанию и уходу за тепловым регулятором мощности

TRM 3

Производитель: DAKON, 79401 Крнов, Ве Врбине 3, Чешская республика

I.Общее описание

Тепловой регулятор мощности ТРМ 3 предназначен для регулировки подачи сгораемого воздуха к котлам, работающим на твердом топливе, имеющем горизонтально расположенный дроссель (воздушную заслонку). Регулятор мощности работает в зависимости от температуры воды в котле. При повышающейся температуре нагреваемой воды подача сгораемого воздуха постепенно закрывается, а при понижении температуры нагреваемая вода открывает подачу сгораемого воздуха. Тепловой регулятор мощности ТРМ 3 таким образом позволяет в определенном диапазоне удерживать отрегулированную мощность котла и предотвращает произвольное перегрев котла.

Тепловой регулятор мощности ТРМ –3 прямого действия.

II.Монтаж ТРМ 3

Тепловой регулятор мощности ТРМ 3 можно установить в горизонтальном или вертикальном положении – см. рис.2

Последовательность монтажа

1.Перед непосредственным монтажом регулятора нужно как следует подтянуть корпус регулятора 3 к шестиграннику 2 резервуара 1.

2. Проверить, можно ли регулятор привинтить к котлу без уплотнения. После проверки уплотнить резьбу регулятора (напр. паклей), а на резьбу резервуара прикрепить штепсельную розетку из ПВХ. Регулятор привинтить с помощью гаечного ключа 32 к штуцеру котла так, чтобы регулятор находился в нужном положении. При горизонтальном положении у котлов DOR держатель рычага 6 должен быть наверху, и лишь у котлов DOR 45 - внизу.

3. В отверстие в корпусе регулятора 3 установить рычаг 5 и укрепить винтом М5. Рычаг должен быть расположен по отношению к горизонтальной оси регулятора под углом примерно 30° сверху или внизу при установке регулировочной кнопки на минимум, т.е. на цифру 30 на шкале.

4. В зависимости от положения регулятора с помощью регулировочной кнопки 4 установить белую цифру 30 на шкале по отношению к отметке на корпусе регулятора или красную цифру 30 по отношению к стрелке на корпусе регулятора. Крючок на конце цепи необходимо привинтить через прокладку к рукоятке дросселя дверец зольника. Ушко крючка растянуть так, чтобы зацепить цепочку, а длину цепи отрегулировать так, чтобы она была натянута при закрытом дросселе.

III.Наладка и регулировка

Регулировка мощности котла проводится с помощью регулировочной кнопки 4 по соответствующей шкале. Значение 100 соответствует максимальной температуре воды примерно 95°С, значение 30 соответствует минимальной температуре воды примерно 30°С.

С помощью регулировочной кнопки отрегулируйте открытие дросселя, а тем самым и мощность котла. Шкала на регулировочной кнопке – ориентировочная.

Тепловой регулятор мощности ТРМ 3 удерживает установленную мощность, пока колосники не заполнятся пеплом. Потом их нужно зарешетить, чтобы обновилась подача воздуха к топливу.

Пример установки температуры на 70°C.

Котел растопить на 5°C выше требуемой температуры 70°. Регулировочную кнопку установите на значение 75. При достижении температурой уровня 75°C дроссель должен быть закрыт, а цепь натянута. Если цепь не натянута, то отрегулируйте длину цепи. После падения температуры ниже 75°C дроссель начнет открываться и удерживать среднюю температуру 70°C.

IV. Уход

Тепловой регулятор мощности ТРМ 3 не требует особого ухода. Рекомендуется содержать его в чистоте и удалять осевшую пыль. В случае замены теплового элемента или другой части регулятора (кроме резервуара) нет необходимости сливать воду из котла. После отсоединения корпуса регулятора резервуар сохраняет герметичное соединение с котлом, остальные детали – заменяемые.

V. Технические параметры.

Максимальная температура при эксплуатации 100°C

Диапазон регулировки 30-95°C

Максимальная нагрузка цепочки 1 кг.

Рис.1. Тепловой регулятор мощности ТРМ 3

1. Резервуар с тепловым элементом
2. Шестигранник
3. Корпус регулятора
4. Регулировочная кнопка
5. Рычаг
6. Держатель рычага

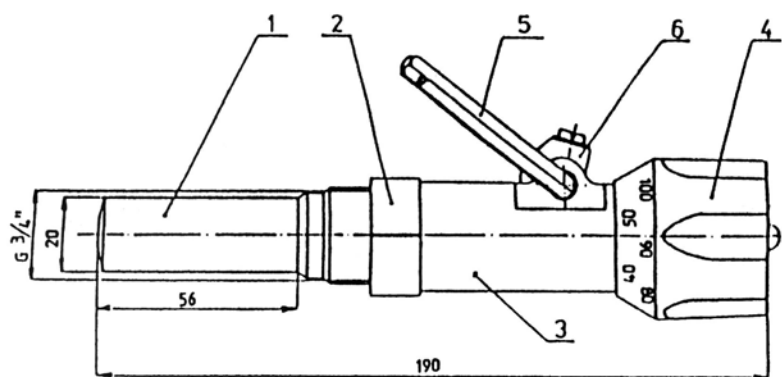

Рис.2. Монтаж теплового регулятора ТРМ 3

